

МІНІСТЕРСТВО ОСВІТИ І НАУКИ УКРАЇНИ
Національний авіаційний університет



ОСВІТНЬО-ПРОФЕСІЙНА ПРОГРАМА
«Психологія бізнесу»

Першого (бакалаврського) рівня вищої освіти
за спеціальністю 053 «Психологія»
галузі знань 05 «Соціальні та поведінкові науки»

СМЯ НАУ ОПП 12.01.11 – 04 – 2021

Освітньо-професійна програма
Затверджена Вченою радою Університету
протокол № ____ від ____ 2021 р.

Вводиться в дію наказом ректора
Ректор НАУ

_____/_____
Наказ № ____ від ____ 2021р.

КИЇВ

	Система менеджменту якості ОСВІТНЬО-ПРОФЕСІЙНА ПРОГРАМА “ПСИХОЛОГІЯ БІЗНЕСУ” Спеціальність 053 “Психологія” перший (бакалаврський) рівень вищої освіти	Шифр документа	СМЯ НАУ ОПП 12.01.11 – 04 - 2021
		стор. 2 з 19	

Стандарт вищої освіти України: перший (бакалаврський) рівень, галузь знань 05 Соціальні та поведінкові науки, спеціальність 053 Психологія
 Стандарт вищої освіти затверджено і введено в дію наказом Міністерства освіти і науки України від 24.04.2019 р. № 565

ЛИСТ ПОГОДЖЕННЯ освітньо-професійної програми

ПОГОДЖЕНО

Радою з якості університету
 протокол № _____
 від " _____ " _____ 2021 р
 Голова Ради з якості НАУ

ПОГОДЖЕНО

Кафедрою авіаційної психології
 протокол засідання № _____
 від " _____ " _____ 2021 р
 Завідувач кафедри авіаційної психології
 _____ Помиткіна Л.В.

ПОГОДЖЕНО

Вченою радою Факультету лінгвістики та соціальних комунікацій НАУ
 протокол № _____
 від " _____ " _____ 2021 р

Голова Вченої ради факультету лінгвістики та соціальних комунікацій НАУ

_____ Ладогубець Н.В.

ПОГОДЖЕНО

Студентською радою Факультету лінгвістики та соціальної комунікації
 протокол № _____
 від « _____ » _____ 2021 р.
 Голова Студентської ради факультету _____ Шевченко І.

	Система менеджменту якості ОСВІТНЬО-ПРОФЕСІЙНА ПРОГРАМА “ПСИХОЛОГІЯ БІЗНЕСУ” Спеціальність 053 “Психологія” перший (бакалаврський) рівень вищої освіти	Шифр документа	СМЯ НАУ ОПП 12.01.11 – 04 - 2021
		стор. 3 з 19	

ПЕРЕДМОВА

Розроблено робочою групою освітньо-професійної програми (спеціальності 053 “Психологія”, рік вступу – 2021-й та наступні до нової редакції освітньої програми) у складі:

ГАРАНТ ОСВІТНЬОЇ ПРОГРАМИ:

СЕЧЕЙКО ОЛЕНА - к.психол.н., доцент, доцента кафедри авіаційної психології
ВІТАЛІЙВНА

підпис гаранта

ЧЛЕНИ РОБОЧОЇ ГРУПИ:

ПОМИТКІНА ЛЮБОВ - д.психол.н., професор, завідувач кафедри авіаційної психології
ВІТАЛІЙВНА

підпис члена робочої групи

ГЧАНСЬКА ОЛЕНА - к.психол.н., доцент, доцента кафедри авіаційної психології
МИХАЙЛІВНА

ГРЧУК ОЛЕСЯ - ст.викладач кафедри авіаційної психології
ВАСИЛІВНА

ЗДОБУВАЧ ВИЩОЇ ОСВІТИ:

ІГНАТЕНКО ДАРИНА студентка 4 курсу

ЗОВНІШНІЙ СТЕЙКХОЛДЕР:

МЕЛЬНИЧЕНКО СЕРГІЙ АНТОЛІЙОВИЧ

кандидат психологічних наук, Scrum Master, Terrasoft Ukrain

підпис стейкхолдера

Рецензії, відгуки зовнішніх стейкхолдерів (додаються).

Рівень документа – 3б

Плановий термін між ревізіями – 1 рік

Контрольний примірник

	Система менеджменту якості ОСВІТНЬО-ПРОФЕСІЙНА ПРОГРАМА “ПСИХОЛОГІЯ БІЗНЕСУ” Спеціальність 053 “Психологія” перший (бакалаврський) рівень вищої освіти	Шифр документа	СМЯ НАУ ОПП 12.01.11 – 04 - 2021
		стор. 4 з 19	

1. Профіль освітньо-професійної програми

Розділ 1. Загальна інформація		
1.1.	Повна назва закладу вищої освіти та структурного підрозділу	Національний авіаційний університет Факультет лінгвістики та соціальних комунікацій, Кафедра авіаційної психології
1.2.	Ступінь вищої освіти та назва кваліфікації мовою оригіналу	Освітній ступінь «Бакалавр» Освітня кваліфікація: Бакалавр з психології
1.3.	Офіційна назва освітньо-професійної програми	Психологія бізнесу
1.4.	Тип диплому та обсяг освітньо-професійної програми	Диплом бакалавра, одиничний, 240 кредитів ЄКТС термін навчання 3 роки 10 місяців навчання (денна форма навчання)
1.5.	Акредитаційна інституція	
1.6.	Період акредитації	Акредитується вперше
1.7.	Цикл/рівень	6 рівень Національної рамки кваліфікацій України (НРК України), перший цикл Європейського простору вищої освіти (FQ-EHEA), 6 рівень Європейської рамки кваліфікацій для навчання впродовж життя (EQF-LLL).
1.8.	Передумови	Вступ на навчання на освітньо-професійну програму обсягом 240 кредитів ЄКТС здійснюється на базі повної загальної середньої освіти
1.9.	Форма навчання	Інституційна з елементами дистанційної: очна.
1.10.	Мова(и) викладання	Українська
1.11.	Інтернет-адреса постійного розміщення опису освітньо-професійної програми	http://nau.edu.ua http://gmi2.nau.edu.ua
Розділ 2. Ціль освітньо-професійної програми		
2.1.	Ціль освітньо-професійної програми – підготовка здобувачів вищої освіти, які володіють сучасними загально-науковими й спеціальними знаннями та здатні ефективно виконувати професійну діяльність у сфері бізнесу, в умовах динамічних змін, з надмірними інтелектуальними та емоційними навантаженнями. Забезпечити формування компетентностей, що сприяють виконанню на високому рівні професійної діяльності та конкурентоздатності на сучасному ринку праці, у сфері бізнесу.	

	<p align="center">Система менеджменту якості ОСВІТНЬО-ПРОФЕСІЙНА ПРОГРАМА “ПСИХОЛОГІЯ БІЗНЕСУ” Спеціальність 053 “Психологія” перший (бакалаврський) рівень вищої освіти</p>	Шифр документа	СМЯ НАУ ОПП 12.01.11 – 04 - 2021
		стор. 5 з 19	

ОП «Психологія бізнесу» відповідає місії НАУ, у якій наголошується, щодо внеску НАУ у розвиток суспільства на національному та міжнародному рівнях через генерацію нових знань та інноваційних ідей на основі інтеграції та інтернаціоналізації освіти, досліджень і практики, так і надання високоякісних освітніх та науково-дослідних послуг.

Розділ 3. Характеристика освітньо-професійної програми

3.1.	Предметна область (об’єкт діяльності, теоретичний зміст)	<p><i>Об’єкт діяльності:</i> психічні явища, їх виникнення, функціонування та розвиток, моделі поведінки, діяльність, вчинки в умовах ризиків; вивчення психофізіологічні процеси та механізми.</p> <p><i>Теоретичний зміст предметної області:</i> система психологічних знань у сфері психології бізнесу. базових категорій, закономірностей, механізмів, методологічних підходів, пояснювальних принципів, науково-прикладних завдань</p>
3.2.	Орієнтація освітньо-професійної програми	Програма має прикладну орієнтацію. Освітньо-професійна програма базується на загальновідомих напрацюваннях у галузі психології, результатах наукових досліджень, інноваційних підходах в освітній галузі, сфері бізнесу, які дозволяють випускникам володіти необхідними компетентностями, знаннями та навичками для професійної самореалізації.
3.3.	Основний фокус освітньо-професійної програми	Загальна вища освіта з галузі знань: 05 «Соціальні та поведінкові науки», спеціальність: 053«Психологія».
		Ключові слова: психологія, професійний ресурс, психологічний супровід професійної діяльності, управління персоналом, корпоративне управління, менеджмент, консалтинг
3.4.	Особливості освітньо-професійної програми	Освітньо-професійна програма передбачає вивчення компонент, спрямованих на отримання знань теоретичного та практичного змісту, що забезпечують професійну реалізацію у галузі психології, сфері бізнесу.

Розділ 4. Придатність випускників до працевлаштування та подальшого навчання

4.1	Придатність до працевлаштування	Випускники отримують можливість працевлаштування в підприємствах (організаціях, установах, центрах) сфери бізнесу на посадах визначених чинною редакцією Національного класифікатора України:
-----	---------------------------------	---

	<p align="center">Система менеджменту якості ОСВІТНЬО-ПРОФЕСІЙНА ПРОГРАМА “ПСИХОЛОГІЯ БІЗНЕСУ” Спеціальність 053 “Психологія” перший (бакалаврський) рівень вищої освіти</p>	Шифр документа	СМЯ НАУ ОПП 12.01.11 – 04 - 2021
		стор. 6 з 19	

		Класифікатор професій (ДК 003:2010) в межах відповідної спеціальності та обіймати посади: психолога у сфері бізнесу, фахівця з розвитку персоналу, менеджера (управителя) з підбору персоналу, психолога.
4.2.	Подальше навчання	Можливість продовження навчання за програмами другого циклу вищої освіти (НРК України - 7 рівень, FQ-EHEA - другий цикл, EQF LLL - 7 рівень). Набуття додаткових кваліфікацій в системі освіти дорослих.
Розділ 5. Викладання та оцінювання		
5.1.	Викладання та навчання (методи, методики, технології, інструменти та обладнання)	Студентсько-центроване навчання, лекції, практичні та лабораторні заняття, самостійна робота, консультації, захист курсових робіт, проходження практик, атестаційний екзамен, підготовка кваліфікаційної роботи <i>Методи, методики, технології:</i> методи теоретичного та емпіричного дослідження, валідні, стандартизовані психодіагностичні методики, методи аналізу даних, технології психологічної допомоги. <i>Інструменти та обладнання:</i> комп'ютерна техніка, сучасні інформаційні та комунікаційні технології.
	Оцінювання	Екзамени, звіти з практик, курсові роботи, презентації, поточний контроль, атестаційний екзамен, кваліфікаційна робота
Розділ 6. Програмні компетентності		
6.1.	Інтегральні компетентності (ІК)	(ІК1). Здатність розв'язувати складні спеціалізовані задачі та практичні проблеми у сфері психології бізнесу, що передбачають застосування основних психологічних теорій та методів та характеризуються комплексністю і невизначеністю умов.



6.2.	Загальні компетентності (ЗК)	<p>ЗК1. Здатність використовувати державну мову в усіх сферах суспільного життя, зокрема у професійному спілкуванні.</p> <p>ЗК 2.Здатність застосовувати знання у практичних ситуаціях у сфері бізнесу.</p> <p>ЗК. 3.Знання та розуміння предметної області та розуміння професійної діяльності психології у сфері психології бізнесу.</p> <p>ЗК 4. Навички використання інформаційних і комунікаційних технологій у сфері бізнесу.</p> <p>ЗК 5.Здатність вчитися і оволодівати сучасними знаннями у галузі психології бізнесу.</p> <p>ЗК 6. Здатність бути критичним і самокритичним.</p> <p>ЗК 7.Здатність приймати обґрунтовані рішення.</p> <p>ЗК 8. Здатність генерувати нові ідеї (креативність).</p> <p>ЗК 9.Навички міжособистісної взаємодії</p> <p>ЗК 10. Здатність працювати в команді.</p> <p>ЗК11.Здатність реалізувати свої права і обов'язки як члена суспільства, усвідомлювати цінності громадянського (вільного демократичного) суспільства та необхідність його сталого розвитку, верховенства права, прав і свобод людини і громадянина в Україні.</p> <p>ЗК 12.Здатність зберігати та примножувати моральні, культурні, наукові цінності і досягнення суспільства на основі розуміння історії та закономірностей розвитку предметної області, її місця у загальній системі знань про природу і суспільство та у розвитку суспільства, техніки і технологій, використовувати різні види та форми рухової активності для активного відпочинку та ведення здорового способу життя</p>
6.3	Фахові компетентності (ФК)	<p>ФК 1.Здатність оперувати категоріально-понятійним апаратом у галузі психології бізнесу.</p> <p>ФК 2. Здатність до ретроспективного аналізу вітчизняного та зарубіжного досвіду розуміння природи виникнення, функціонування та розвитку психічних явищ.</p> <p>ФК 3. Здатність до розуміння природи поведінки, діяльності та вчинків у сфері бізнесу.</p> <p>ФК 4. Здатність самостійно збирати та критично опрацьовувати, аналізувати та узагальнювати психологічну інформацію з різних джерел.</p>



		<p>ФК 5.Здатність використовувати валідний і надійний психодіагностичний інструментарій.</p> <p>ФК 6. Здатність самостійно планувати, організувати та здійснювати психологічне дослідження для вирішення професійних задач у сфері психології бізнесу.</p> <p>ФК 7.Здатність аналізувати та систематизувати одержані результати, формулювати аргументовані висновки та рекомендації, створювати та реалізовувати програми психологічного супроводу професійної діяльності у сфері бізнесу.</p> <p>ФК 8.Здатність організувати та надавати психологічну допомогу (індивідуальну та групову) у сфері бізнесу.</p> <p>ФК 9.Здатність здійснювати просвітницьку та психопрофілактичну роботу, відповідно до запиту.</p> <p>ФК 10.Здатність дотримуватися норм професійної етики.</p> <p>ФК 11.Здатність до особистісного та професійного самовдосконалення, навчання та саморозвитку у галузі психології бізнесу.</p> <p>Додаткові компетентності:</p> <p>ФК 12 Здатність оцінювати та підтримувати якість роботи.</p>
Розділ 7. Програмні результати навчання		
7.1.	Програмні результати навчання (ПРН)	<p>ПРН1. Аналізувати та пояснювати психічні явища, ідентифікувати психологічні проблеми та пропонувати шляхи їх розв’язання.</p> <p>ПРН2. Розуміти закономірності та особливості розвитку і функціонування психічних явищ в контексті професійних завдань у галузі психології бізнесу.</p> <p>ПРН3.Здійснювати пошук інформації з різних джерел , у т.ч. з використанням інформаційно-комунікаційних технологій, для вирішення професійних задач у сфері психології бізнесу.</p> <p>ПРН4. Обґрунтовувати власну позицію, робити самостійні висновки та результатами власних досліджень і аналізу літературних джерел.</p> <p>ПРН 5.Обирати та застосовувати валідний і надійний психодіагностичний інструментарій (тести, опитувальники, проективні методики тощо) психологічного дослідження та технологій психологічної допомоги.</p> <p>ПРН6 Формулювати мету, завдання дослідження , володіти навичками збору</p>



		<p>первинного матеріалу , дотримуватися процедури дослідження.</p> <p>ПРН 7.Рефлексувати та критично оцінювати достовірність одержаних результатів психологічного дослідження , формулювати аргументовані висновки для надання рекомендацій у сфері психології бізнесу.</p> <p>ПРН 8.Презентувати результати власних досліджень усно/ письмово для фахівців і нефахівців у сфері психології бізнесу.</p> <p>ПРН9. Пропонувати власні способи вирішення психологічних задач і проблем у процесі професійної діяльності , приймати та аргументувати власні рішення щодо їх розв’язання у сфері бізнесу.</p> <p>ПРН 10.Формулювати думку логічно, доступно, дискутувати, обстоювати власну позицію, модифікувати висловлювання відповідно до культуральних особливостей співрозмовника.</p> <p>ПРН 11.Складати та реалізовувати план консультативного процесу з урахуванням специфіки запиту та індивідуальних особливостей клієнта, забезпечувати ефективність власних дій у наданні психологічного супроводу у сфері психології бізнесу.</p> <p>ПРН 12.Складати та реалізовувати програму психопрофілактичних та просвітницьких дій, заходів, психологічної допомоги у формі лекцій,бесід, круглих столів, ігор, тренінгів, тощо відповідно до вимог професійної діяльності у сфері бізнесу.</p> <p>ПРН 13.Взаємодіяти, вступати у комунікацію бути зрозумілим, толерантно ставитися до осіб, що мають інші культуральні чи гендерно-вікові відмінності.</p> <p>ПРН 14.Ефективно виконувати різні ролі у команді у процесі вирішення фахових завдань, у тому числі демонструвати лідерські якості</p> <p>ПРН 15. Відповідально ставитися до професійного самовдосконалення, навчання та саморозвитку.</p> <p>ПРН 16. Знати, розуміти та дотримуватися етичних принципів професійної діяльності психолога.</p> <p>ПРН 17. Демонструвати соціально відповідальну та свідому поведінку , слідувати гуманістичним та демократичним цінностям у</p>
--	--	---

	<p align="center">Система менеджменту якості ОСВІТНЬО-ПРОФЕСІЙНА ПРОГРАМА “ПСИХОЛОГІЯ БІЗНЕСУ” Спеціальність 053 “Психологія” перший (бакалаврський) рівень вищої освіти</p>	Шифр документа	СМЯ НАУ ОПП 12.01.11 – 04 - 2021
		стор. 10 з 19	

		<p>професійній (у сфері бізнесу) та громадській діяльності.</p> <p>ПРН 18. Вживати ефективних заходів щодо збереження здоров'я (власного й оточення) та за потреби визначити зміст запиту до супервізії.</p> <p>Додаткові компетентності:</p> <p>ПРН 19 Здатність адаптуватися та діяти в нових ситуаціях і впоратися з тиском.</p>
Розділ 8. Ресурсне забезпечення реалізації програми		
8.1.	Кадрове забезпечення	Науково-педагогічні працівники, які залучені до реалізації освітньої складової ОПП, відповідно до ліцензійних вимог мають науковий ступінь та/або вчене звання, є провідними фахівцями у відповідній галузі, а також мають необхідний стаж наукової та педагогічної роботи.
8.2.	Матеріально-технічне забезпечення	Якісне викладання компонентів ОПП забезпечується з використанням мультимедійного обладнання, комп'ютерної техніки. В наявності навчальні аудиторії, спеціалізований кабінет (ауд. 1203) забезпечений мультимедійним обладнанням.
8.3.	Інформаційне та навчально-методичне	Через електронний репозитарій НАУ забезпечено доступ студентів до електронних версій навчально-методичних матеріалів, силабусів, методичних рекомендацій, тощо. Забезпечено доступ студентів до мережі Інтернет. У бібліотеці НАУ є фахові журнали, підручники, посібники.
Розділ 9. Академічна мобільність		
9.1.	Національна кредитна мобільність	На основі двосторонніх договорів між НАУ та іншими навчальними закладами України
9.2.	Міжнародна кредитна мобільність	У рамках програми ЄС Еразмус+ на основі двосторонніх договорів між Національним авіаційним університетом та навчальними закладами країн-партнерів.
9.3	Навчання іноземних здобувачів вищої освіти	Створені умови для забезпечення якісної підготовки іноземних здобувачів вищої освіти

	Система менеджменту якості ОСВІТНЬО-ПРОФЕСІЙНА ПРОГРАМА “ПСИХОЛОГІЯ БІЗНЕСУ” Спеціальність 053 “Психологія” перший (бакалаврський) рівень вищої освіти	Шифр документа	СМЯ НАУ ОПП 12.01.11 – 04 - 2021
		стор. 11 з 19	

2. Перелік компонент освітньо-професійної (наукової) програми та їх логічна послідовність

2.1. Перелік освітніх компонент, 240 кредитів ЄКТС

Код н/д	Компоненти освітньо-професійної (наукової) програми (навчальні дисципліни, курсові проекти (роботи), практики, кваліфікаційна робота)	Кількість кредитів	Форма підсумкового контролю	Семестр
1	2	3	4	5
Обов'язкові компоненти				
ОК 1.	Історія української державності та культури	3,0	екзамен	1
ОК 2.	Ділова українська мова	3,0	екзамен	2
ОК 3.	Фахова іноземна мова	4,5	диференційований залік, екзамен	1
				2
ОК 4	Філософія	4,0	екзамен	4
ОК 5	Фізичне виховання та самовдосконалення	3,0	диференційований залік	2
ОК6	Вступ до спеціальності	6,0	екзамен	1
ОК 7	Анатомія та еволюція нервової системи	3,6	диференційований залік	1
ОК 8	Основи біології та генетики людини	6,0	екзамен	1
ОК 9	Психологія особистісного життєпроекування	3,5	диференційований залік	1
ОК 10	Загальна психологія	19,0	диференційований залік, екзамен	1,3
				2,4
ОК 11	Практикум з загальної психології	10,5	диференційований залік, екзамен	2
				3
ОК 12	Вікова фізіологія і валеологія	4,5	диференційований залік	2
ОК 13	Зоопсихологія та порівняльна психологія	4,5	диференційований залік	2
ОК 14	Експериментальна психологія,	3,0	екзамен	3
ОК 15	Курсова робота з дисципліни Експериментальна психологія	1,0	захист	3
ОК 16	Диференційна психологія	5,5	екзамен	4
ОК 17	Вікова психологія	4,5	диференційований залік	4
ОК 18	Математичні методи в психології	4,5	диференційований залік	4
ОК 19	Сучасні напрями світової психології	3,5	диференційований залік	5
ОК 20	Психодіагностика	5,0	екзамен	5
ОК 21	Курсова робота з дисципліни Психодіагностика	1,0	захист	5

	Система менеджменту якості ОСВІТНЬО-ПРОФЕСІЙНА ПРОГРАМА “ПСИХОЛОГІЯ БІЗНЕСУ” Спеціальність 053 “Психологія” перший (бакалаврський) рівень вищої освіти	Шифр документа	СМЯ НАУ ОПП 12.01.11 – 04 - 2021
		стор. 12 з 19	

ОК 22	Соціальна психологія,	5,0	екзамен	6
ОК 23	Курсова робота з дисципліни Соціальна психологія	1,0	захист	6
ОК 24	Основи психологічного консультування	4,5	екзамен	6
ОК 25	Патопсихологія	3,5	диференційован ний залік	6
ОК 26	Практикум з групової психокорекції	5,0	диференційован ний залік	7
ОК 27	Курсова робота з дисципліни Практикум з групової психокорекції	1,0	захист	7
ОК 28	Основи психотерапії та постстресова реабілітація	5,5	диференційован ний залік	8
ОК 29	Підприємництво: теорія і практика	3,5	екзамен	3
ОК 30	Психологія сучасного менеджменту	4,0	екзамен	5
ОК 31	Психологія переговорного процесу та практична медіація	4,5	екзамен	5
ОК 32	Психологія маркетингової діяльності	3,5	екзамен	6
ОК 33	Технології тренінгової роботи у бізнес структурах	3,5	екзамен	7
ОК 34	Психологічні технології діяльності HR-менеджера	4,5	екзамен	7
ОК 35	Психологія коучингу	4,0	екзамен	7
ОК 36	Психологія реклами	4,5	екзамен	8
ОК 37	Психологічний моніторинг професійної кар’єри особистості	4,5	екзамен	8
ОК 38	Фахова ознайомлювальна практика	3,0	диференційован ний залік	2
ОК 39	Психологічна практика	4,5	диференційован ний залік	6
ОК 40	Атестаційний екзамен	1,5	екзамен	
ОК 41	Кваліфікаційна робота	6,0	захист	
Загальний обсяг обов'язкових компонент:		180,0 кредитів		
Вибіркові компоненти *				
ВК 1.		4,0	диференційован ний залік	1
ВК 2.		4,0	диференційован ний залік	1
ВК
ВК 15		4,0	диференційован ний залік	8
Загальний обсяг вибірових компонент		60 кредитів		
Загальний обсяг освітньо-професійної (наукової)		240 кредитів		

**Реалізація права здобувачів вищої освіти на вільний вибір навчальних дисциплін та створення індивідуальної освітньої траєкторії регламентується Законом України «Про вищу освіту» та внутрішніми нормативними актами НАУ. Вибіркові компоненти обираються здобувачами вищої освіти із каталогів рекомендованих та альтернативних вибірових дисциплін.*

	Система менеджменту якості ОСВІТНЬО-ПРОФЕСІЙНА ПРОГРАМА “ПСИХОЛОГІЯ БІЗНЕСУ” Спеціальність 053 “Психологія” перший (бакалаврський) рівень вищої освіти	Шифр документа	СМЯ НАУ ОПП 12.01.11 – 04 - 2021
		стор. 13 з 19	

2.2. Структурно-логічна схема освітньо-професійної програми

Відображення структурно-логічної схеми освітньо-професійної програми надано у короткому описі логічної послідовності вивчення компонент освітньо-професійної програми .

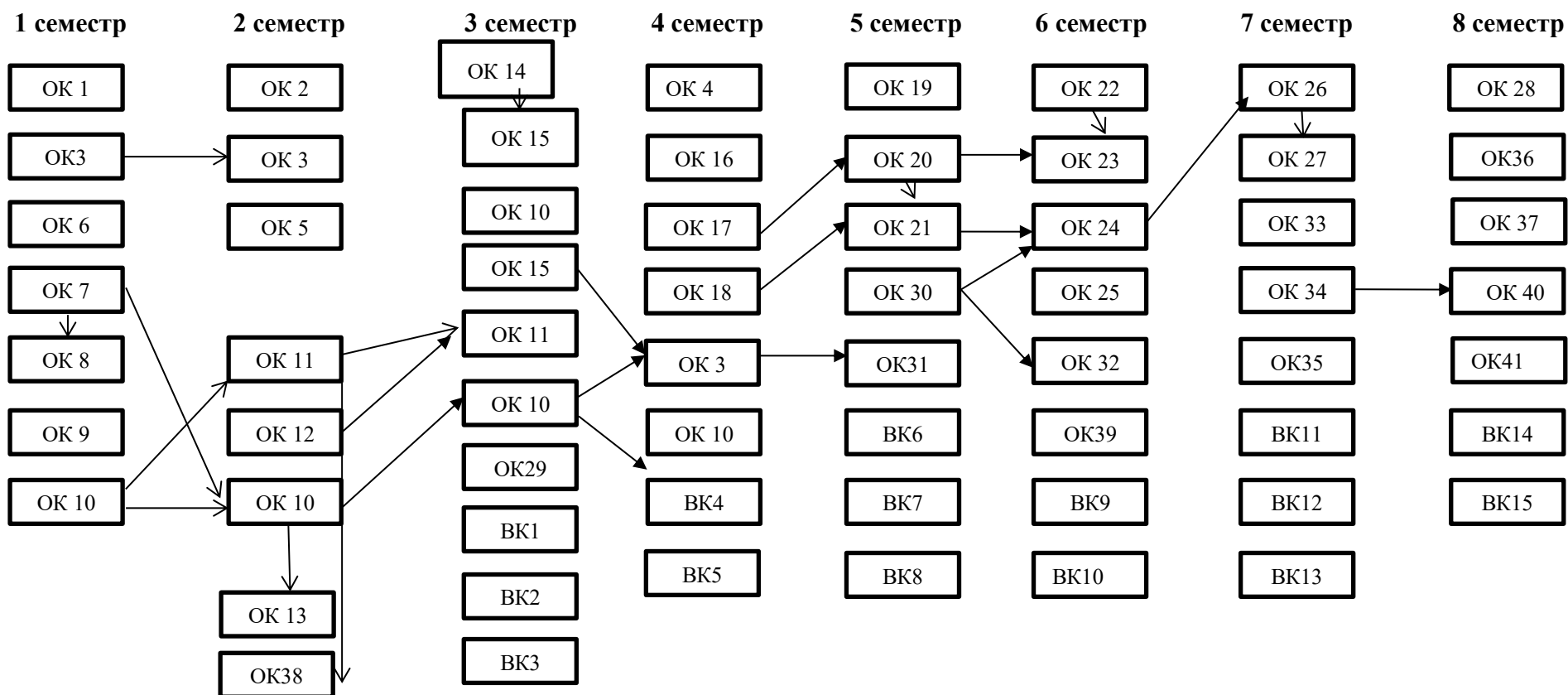

	<p align="center">Система менеджменту якості ОСВІТНЬО-ПРОФЕСІЙНА ПРОГРАМА “ПСИХОЛОГІЯ БІЗНЕСУ” Спеціальність 053 “Психологія” перший (бакалаврський) рівень вищої освіти</p>	Шифр документа	СМЯ НАУ ОПП 12.01.11 – 04 - 2021
		стор. 14 з 19	

3. Форма атестації здобувачів вищої освіти

Форми атестації здобувачів вищої освіти	Атестація здійснюється у формі: публічного захисту кваліфікаційної роботи та атестаційного екзамену.
Вимоги до кваліфікаційної роботи	<p>Кваліфікаційна робота має передбачати розв’язання складної спеціалізованої задачі або практичної проблеми у сфері психології бізнесу, що передбачає застосування основних психологічних теорій та методів та характеризуються комплексністю та невизначеністю умов.</p> <p>Кваліфікаційна робота не повинна містити академічного плагіату, фабрикації, фальсифікації.</p> <p>Кваліфікаційна робота має бути оприлюднена у репозитарії закладу вищої освіти.</p> <p>Оприлюднення кваліфікаційних робіт, що містять інформацію з обмеженим доступом, здійснювати відповідно до вимог законодавства.</p>
Вимоги до атестаційного екзамену	Атестаційний екзамен за спеціальністю повинен перевіряти досягнення результатів навчання, визначених Стандартом вищої освіти та освітньою програмою.



4. Матриця відповідності програмних компетентностей компонентам освітньої програми

4.1. Матриця відповідності програмних компетентностей компонентам освітньої програми (обов'язкові компоненти)

Компоненти Компетентності	ОК1	ОК2	ОК3	ОК4	ОК5	ОК6	ОК7	ОК8	ОК9	ОК10	ОК11	ОК12	ОК13	ОК14	ОК15	ОК16	ОК17	ОК18	ОК19	ОК20	ОК21	ОК22	
ІК																							
ЗК1		+							+	+	+							+					
ЗК2						+		+	+	+	+			+	+		+		+	+	+	+	+
ЗК3						+		+	+														
ЗК4																						+	
ЗК5				+			+		+	+	+					+		+			+	+	
ЗК6																+					+	+	
ЗК7									+		+												
ЗК8				+					+	+	+					+		+					
ЗК9	+	+	+	+		+			+	+	+			+	+						+	+	
ЗК10	+	+	+	+					+							+						+	+
ЗК11		+		+	+	+			+									+					+
ЗК12		+		+					+									+					
ФК1						+	+	+	+	+	+	+	+	+	+	+	+	+	+	+	+	+	+
ФК2								+	+	+	+	+	+	+	+	+		+	+	+	+	+	+
ФК3																					+		
ФК4																					+		
ФК5	+	+	+	+		+	+	+	+	+	+	+	+	+	+	+	+	+	+	+	+	+	+
ФК6								+		+												+	
ФК7						+	+	+	+	+	+	+	+	+	+	+	+	+	+	+	+	+	+
ФК8	+	+	+	+	+	+	+	+	+	+	+	+	+	+	+	+	+	+	+	+	+	+	+
ФК9															+						+	+	+
ФК10						+		+	+						+						+	+	
ФК11	+	+	+	+	+	+	+	+	+	+	+	+	+	+	+	+	+	+	+	+	+	+	+

Компоненти Компетентності	ОК23	ОК24	ОК25	ОК26	ОК27	ОК28	ОК29	ОК30	ОК31	ОК32	ОК33	ОК34	ОК135	ОК36	ОК37	ОК38	ОК39	ОК40	ОК41	ВК1	ВК2	ВКт	ВК15
ІК	+	+		+		+	+			+		+	+	+	+		+		+				
ЗК1		+							+	+	+												
ЗК2						+		+	+	+	+			+	+					+			
ЗК3						+		+	+										+				
ЗК4																+			+				
ЗК5				+			+		+	+	+				+				+	+			
ЗК6															+				+				
ЗК7									+		+												
ЗК8				+					+	+	+		+		+			+	+				
ЗК9	+	+	+	+		+			+	+	+			+	+								
ЗК10	+	+	+	+					+						+	+			+				
ЗК11				+	+	+			+									+					
ЗК12		+		+					+														
ФК1						+	+	+	+	+	+	+	+	+	+	+		+	+				
ФК2								+	+	+	+	+	+	+	+	+							
ФК3				+															+				

